

从后壳体 ① 上拆下线束卡箍 (A)。

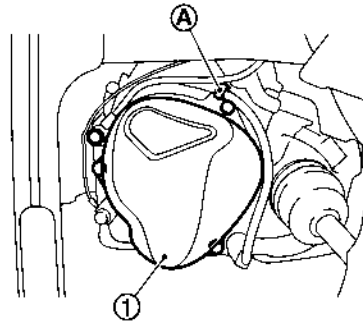

拆下装配螺栓后，拆下后壳体和O形圈。

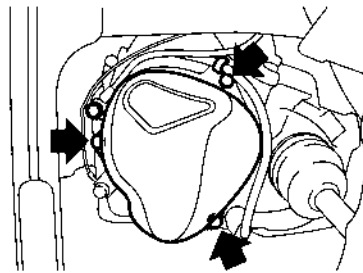

---

注意：

因为后壳体的油槽被插入到输入轴的中心孔内，所以要朝着输入轴轴向方向拆卸。

---

拆下5档主齿轮总成。

■请参见“分解”的步骤6至步骤9分解和组装。

## 安装

注意以下事项，并按照与拆卸相反的顺序安装。

■使用换档杆换入3档，以安装5档主齿轮总成。

· 请参见“组装”的步骤34至步骤39分解和组装。

■把O形圈和后壳体安装到变速驱动桥箱上，并将装配螺栓拧紧至规定扭矩。请参见分解图。

---

注意：

安装后壳体时切勿夹挂O形圈。

---

■安装后执行检查。请参见检查。

## 检查

### 安装后检查

■检查机油油位和有无机油泄漏。请参见检查。

■检查控制拉杆的操作。请参见检查。

## 单元的拆卸和安装

### 分解图

SEC. 320

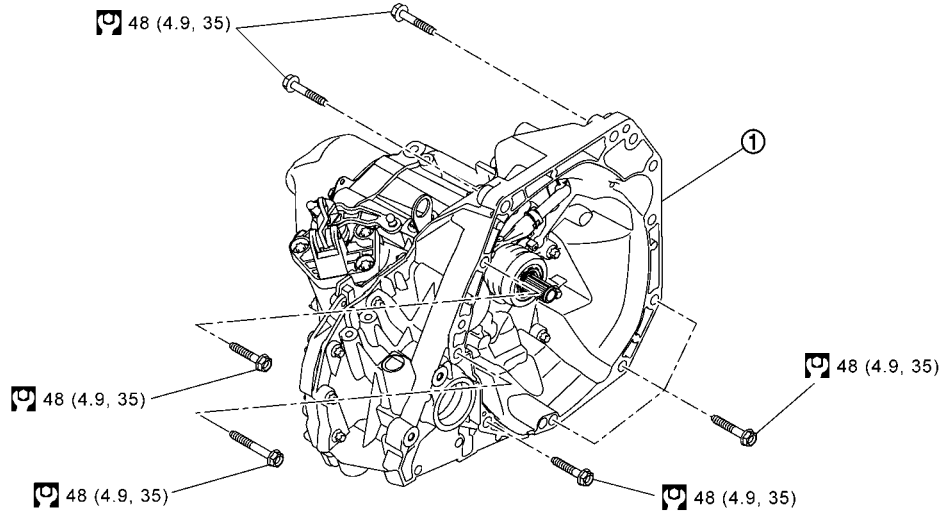

① 变速驱动桥总成



: N·m(kg·m,ft·lb)

### 拆卸和安装

注意:

切勿重复使用CSC(同心从动缸)。因为每次拆下变速驱动桥总成时,CSC向后滑动至原始位置。此时,滑动零件上的灰尘可能会损坏CSC的密封件并导致离合器液泄漏。更换CSC时,请参见拆卸和安装。

注:

当拆卸软管、管子/管路等部件时,盖上或塞住开口以防止液体溢出。

### 拆卸

将换挡杆换至空档。

从车辆上与变速驱动桥总成一起拆下发动机总成。请参见拆卸和安装。

断开位置开关线束接头 ① 并拆下线束卡箍。请参见拆卸和安装。

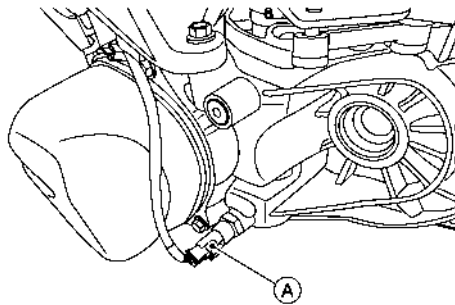

拆卸通气软管。请参见拆卸和安装。

拆下起动机电机。请参见拆卸和安装。

从CSC(同心从动缸)上拆下离合器管。请参见拆卸和安装。

注意:

切勿使车身或其它零件的油漆表面沾上离合器液。如果溢出离合器液,则立即擦拭并用水清洗受影响的区域。

拆下固定变速驱动桥总成和发动机总成的螺栓。

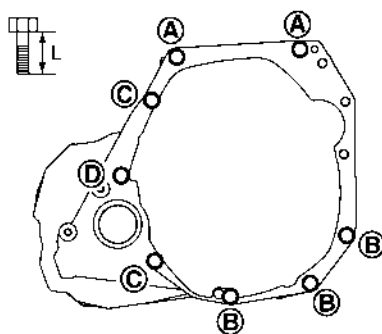

螺栓符号	(A)	(B)	(C)	(D)
数量	2	3	2	1
螺栓长度(L) [mm(in)]	55(2.17)	55(2.17)	49(1.93)	69(2.72)
插入方向	从变速驱动桥到发动机		从发动机到变速驱动桥	

从发动机总成上拆下变速驱动桥总成。

从变速驱动桥总成上拆下发动机底座支架(左侧)。请参见分解图。

从变速驱动桥总成上拆下CSC。请参见拆卸和安装。

## 安装

注意以下事项，并按照与拆卸相反的顺序安装。

注意：

- 变速驱动桥总成不能与导线线束和离合器软管干涉。
- 安装变速驱动桥总成时，切勿使输入轴与离合器盖相接触。

- 将变速驱动桥总成安装至发动机总成时，按照下述标准安装装配螺栓，拧紧螺栓至规定扭矩。有关各拧紧扭矩，请参见分解图。

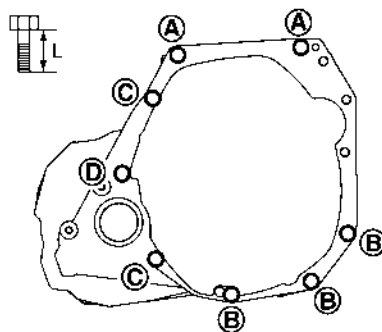

螺栓符号	(A)	(B)	(C)	(D)
数量	2	3	2	1
螺栓长度(L) [mm(in)]	55(2.17)	55(2.17)	49(1.93)	69(2.72)
插入方向	从变速驱动桥到发动机		从发动机到变速驱动桥	

- 安装各发动机装配零件时，请参见拆卸和安装。
- 安装后执行检查。请参见检查。